

easee

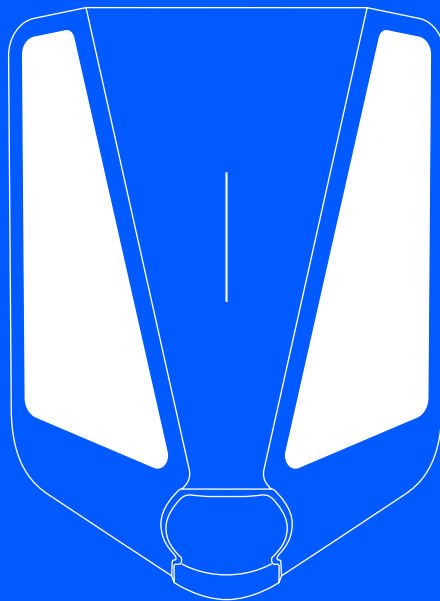

NL Gebruikershandleiding

Easee Charge Max

Hoe laad ik?

Lees de handleiding met belangrijke productinformatie in de productverpakking of op support.easee.com voordat je het product gebruikt.

Installatie en bediening van het product vereist een mobiel apparaat met internet- of Bluetooth-verbinding.

Zorg ervoor dat aan de volgende vereisten is voldaan voordat je de Lader gebruikt:

- Het product en de elektrische aansluiting zijn geïnstalleerd door een bevoegde electricien volgens de installatiehandleiding.
 - De lader is correct geconfigureerd.
 - De software is up-to-date (zie [Laadrobotinterface](#)).
 - Als je toegangscontrole hebt ingesteld, ontrendel deze dan met een geregistreerde RFID-sleutel (zie de [Functies](#)) of schakel deze uit via de Easee-app of de lokale interface.
1. Controleer de laadkabel en aansluiting op beschadiging en onzuiverheden zoals vreemde voorwerpen en binnendringend water voordat je gaat laden.
 2. Sluit de laadkabel aan op je lader en je elektrische auto. Het laadproces start en past zich op elk moment, ongeacht de configuratie, automatisch aan de auto en de beschikbare energie aan.

Als je de toegang tot de lader in de app hebt ingesteld op Privé of Openbaar, moet je je RFID-tag of de app gebruiken om jezelf te identificeren en de laadsessie te starten. Als de toegang is ingesteld op Open is er geen identificatie nodig om een laadsessie te starten.

Als de auto niet begint met laden, controleer dan of het laden in je auto is geactiveerd en of de aansluitingen goed zijn aangesloten. Als het laden nog steeds niet start, kijk dan wat de oorzaak zou kunnen zijn in het gedeelte [Lader-interface](#).

Slim laden

Sommige operators bieden slim laden aan, waardoor het laden wordt uitgesteld tot een geschikt tijdstip, vaak gekoppeld aan de elektriciteitsprijs of soortgelijke mechanismen. Wanneer slim laden is ingeschakeld, brandt de led-strip blauw en begint het laden pas als aan de criteria van de operator voor laden is voldaan. Neem contact op met je operator voor meer informatie en om te ontdekken of zij deze service aanbieden.

Productiedatum en serienummer

De maand en het jaar van fabricage en het serienummer van de Chargeberry staan op de sticker op de Type-2-aansluiting onder het deksel van de lader. De productiedatum wordt weergegeven in MM/JJ-format, direct boven het serienummer, en is uniek voor elke Chargeberry-unit.

De productiedatum is te vinden in het format DD/MM/JJ in de gebruikersapp. Ga naar Laderinstellingen, vervolgens Over en dan naar Gefabriceerd.

Gegevensbescherming

Wanneer Easee Laadrobots zijn geïnstalleerd en verbonden met internet, delen ze als IoT-apparaat automatisch gegevens met Easee Cloud (eigendom van Easee ASA). Dit zorgt ervoor dat Easee de veiligheid, beveiliging en stabiliteit van de lader gedurende de hele levensduur bewaakt. Als gevolg hiervan worden bepaalde persoonsgegevens, zoals gebruikspatronen, laadlocatieconfiguraties en apparaatidentificatoren, verwerkt om de slimme functies van de lader mogelijk te maken. Door onze laders te gebruiken, stem je in met het verzamelen en verwerken van bepaalde persoonsgegevens in overeenstemming met ons privacybeleid en de toepasselijke wetgeving inzake gegevensbescherming. Als je niet wil dat gegevens naar Easee Cloud worden overgedragen, raden wij je aan onmiddellijk te stoppen met het gebruik van Easee-laders. Raadpleeg voor meer informatie het privacybeleid van Easee (<https://easee.com/en/privacy/>), dat te vinden is op onze website.

Opmerkingen

- Typeaanduiding: Easee AC-lader CB-A3-3
- De bedrijfstemperatuur van de lader gaat van -30 °C tot +40 °C
- Het meettemperatuurbereik is van -40 °C tot +55 °C

Apps en interfaces

Easee-app

De Easee App geeft je volledige controle over de bediening en status van je lader. De app is bedoeld om je Easee-producten dagelijks te kunnen gebruiken via de Easee Cloud.

Om de app te downloaden, scan je de QR-code of ga je naar: easee.com/app



Lokale interface

De lokale interface is bedoeld voor lokale bediening van de lader wanneer er geen internet beschikbaar is.

Lees meer over de lokale interface op: easee.com/support/bt

Easee Control

Easee Control is een tool die bedoeld is voor het beheer van een of meerdere Easee-laadlocaties. Control is voornamelijk bedoeld voor laadlocatie-eigenaren, installateurs, beheerders, serviceproviders en mensen die meerdere producten en laadlocaties vanuit één interface moeten beheren.

Ga naar ondersteuning.easee.com voor meer informatie over de interfaces.

Meetinstrumenten (MID)

Meetinstrumenten geproduceerd volgens EN 50470-1 / EN 50470-3.

Het MID-meterdisplay bevindt zich aan de rechterkant van de Chargeberry. Om toegang te krijgen tot het display, open je de front cover door de front cover tool in de twee openingen aan de onderkant van de cover te steken en eraan te trekken, zodat de cover loskomt.

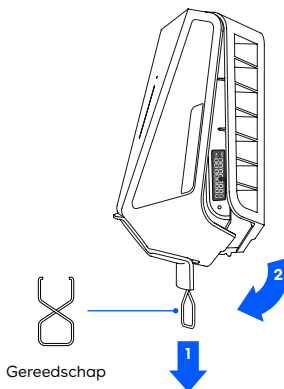

Funcities

Vooraanzicht

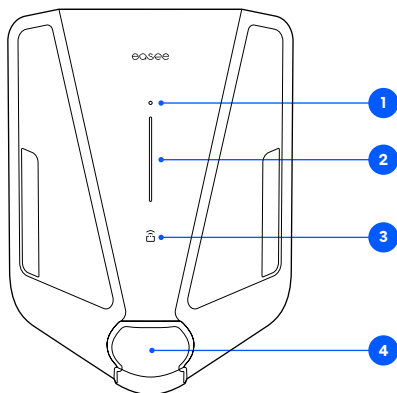

Zij aanzicht Chargeberry

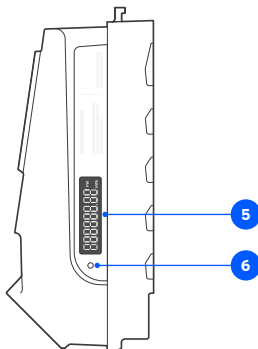

1. **Touch-knop:** De touch-knop wordt gebruikt om het MID-meterdisplay aan te zetten en Bluetooth te activeren. Druk 1 sec in om het licht aan te zetten, druk 5 sec in om Bluetooth te starten. Met Bluetooth-verbinding in de app kan de lader lokaal bediend worden wanneer er geen internet beschikbaar is. Lees meer over de lokale interface op: [easee.com/support/bt](https://www.easee.com/support/bt)
2. **Lichtstrip:** De lichtstrip communiceert te allen tijde de status van de Lader. (Zie [Lader-interface](#)).
3. **RFID-lezer:** De geïntegreerde RFID-lezer maakt toegangscontrole van de Lader en identificatie van verschillende gebruikers mogelijk. Je kunt deze gebruiken om de lader te ontgrendelen met een Easee Key. Bekijk onze kennisbank op [support.easee.com](https://www.easee.com) voor meer informatie over het toevoegen en beheren van je Easee Keys.
4. **Type-2 aansluiting:** De Type-2 aansluiting is volledig universeel en stelt je in staat elk type elektrisch voertuig op te laden met de geschikte laadkabel. Verder is het mogelijk om de laadkabel permanent te vergrendelen, zodat je je geen zorgen hoeft te maken dat deze wordt gestolen.

OPMERKING: Adapters mogen niet worden gebruikt op de lader of de oplaadkabel. De oplaadkabel moet geschikte stopcontacten aan elk uiteinde hebben.

5. **MID-meterdisplay:** Op het MID-meterdisplay wordt het totale energieverbruik in kilowattuur (kWh) weergegeven.
6. **Infrarood (IR) led:** Pulsen met IR-licht geven de energieafgifte van de lader aan.







Lader-interface

Light description	Status
Wit – constant licht, alleen aan de onderkant. 2 leds – master eenheid / 1 led – secundaire eenheden.	Stand-by
Wit – constant licht.	Auto aangesloten.
Wit – pulserend licht.	Bezig met laden.
Blauw – constant licht.	Slim laden ingeschakeld (auto aangesloten).
Blauw – pulserend licht.	Bezig met slim laden.
Bij het opstarten gaan de leds één voor één aan. Zolang de lader bezig is met updaten, knipperen één of meer leds groen.	Bezig met software updaten (updaten kan tot 30 minuten duren). LET OP! De auto moet worden losgekoppeld voordat een software-update kan worden voltooid.
Wit – knipperend licht.	Wachten op authenticatie door een RFID-sleutel. Houd de RFID-sleutel tegen de RFID-lezer van de Lader om te verifiëren en het laden te starten.
Wit – snel knipperend licht.	RFID-sleutel ontvangen (wachten op sleutelverificatie).
Rood – knipperend licht, met waarschuwingsgeluiden.	⚠ WAARSCHUWING. Kritieke fout! Schakel de stroom uit en verwijder de laadkabel uit de Lader. De stroom kan indien nodig weer worden ingeschakeld. Het knipperende rode lampje blijft branden, maar het waarschuwingsgeluid stopt wanneer de laadkabel wordt losgekoppeld. De lader is geblokkeerd voor verder gebruik, kan niet worden gereset en moet worden vervangen. Neem contact op met de klantenservice.
Rood – knipperend licht.	⚠ WAARSCHUWING. Kritieke fout! De lader is geblokkeerd voor verder gebruik, kan niet worden gereset en moet worden vervangen. Neem contact op met de klantenservice.

Light description	Status
Rood – constant licht.	Algemene fout. Koppel de laadkabel los en sluit hem weer aan op de Lader. Als het rode lampje aanhoudt, kijk dan in de Easee App of in onze kennisbank ¹ voor meer informatie.
Rood – constant licht, met waarschuwingsgeluiden.	Draden zijn verkeerd aangesloten. Raadpleeg een bevoegde elektricien.
Rood – pulserend licht.	De Lader heeft een abnormale temperatuur gemeten en is in veilige modus gegaan. Ga naar onze kennisbank ¹ voor meer informatie.
Wit – blinklicht, alleen onderaan	De oplaadrobot is op zoek naar zijn hoofdunit. Controleer de status van de masterunit. Raadpleeg onze kennisbank voor meer informatie ¹ .
Geel – knipperend licht, alleen aan de onderkant.	De Lader wacht om te worden geconfigureerd. Raadpleeg een bevoegde elektricien.

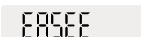
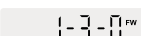
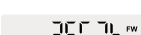
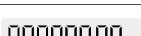
¹ De Easee openbare kennisbank is te vinden op support.easee.com.

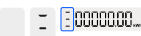
MID-display-interface

Status	Beschrijving	Scherf
Opstartvolgorde	1. Alle segmenten aan, gedurende 1 sec	
	2. Verticale segmenten en kWh-segment, gedurende 1 sec	
	3. Horizontale segmenten, decimaal punt en FW-segment, gedurende 1 sec	
	4. "EASEE" scrollen, gedurende 4 sec	
	5. Firmware semantische versie (major-minor-patch), gedurende 20 sec	
	6. Firmware unieke waarde (16-bit CRC in hexadecimaal), gedurende 20 sec	
	7. Toon geaccumuleerde energie	
Normale standby-modus <i>Kabel niet aangesloten, laadt niet op</i>	Toon geaccumuleerde energie	
Laadsessie open <i>Kabel aangesloten, laadt niet</i>	De drie segmenten aan het uiteinde knipperen aan en uit.	
Laadsessie open <i>Trekt stroom aan, laadt</i>	De drie segmenten aan het uiteinde lichten opeenvolgend op, van 0 tot 3. Dit lijkt op een batterij die aan het laden is.	

MID-displayverlichtingsfunctie

Status	Tik op de touch-knop
Geen auto aangesloten	Display licht op gedurende 20 sec Totaal geaccumuleerde energie wordt weergegeven
Laadsessie open <i>Kabel aangesloten, laadt niet</i>	Display licht op Sessie-energie wordt gedurende 15 sec weergegeven Geaccumuleerde energie wordt gedurende 5 sec weergegeven (Het display licht automatisch 9 sec op en geeft de geaccumuleerde energie weer wanneer een laadsessie start)
Laadsessie open <i>Trekt stroom aan, laadt</i>	Display licht op Sessie-energie wordt gedurende 15 sec weergegeven Geaccumuleerde energie wordt gedurende 5 sec weergegeven

1. **Touch-knop:** De touch-knop wordt gebruikt om het displaylicht van de MID-meter aan te zetten. Raak de knop 0,5 tot 1 seconde aan om het displaylicht van de MID-meter aan te zetten.

2. **MID-meterdisplay:** Op het MID-meterdisplay wordt het totale energieverbruik in kilowattuur (kWh) weergegeven.

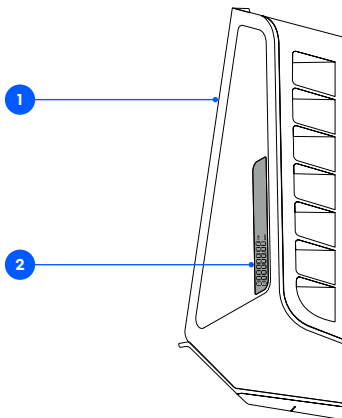

Onderhoud

Algemeen onderhoud

- Controleer of de lader geen tekenen van mechanische schade vertoont.
- Inspecteer de Type-2 aansluiting regelmatig visueel op slijtage, zoals voorgeschreven in lokale richtlijnen. Neem contact op met je bevoegde elektriciën als de pinnen verkleurd of beschadigd zijn.

Reinigen

Het product vereist geen reiniging voor een goede werking. Indien nodig kan het product echter om cosmetische redenen worden gereinigd.

- Gebruik een vochtige doek en een allesreiniger voor huishoudelijk gebruik om het product te reinigen. Vermijd het gebruik van krachtige chemicaliën die olie en alcohol bevatten, omdat deze het plastic kunnen doen verkleuren. **LET OP!** Maak het scherm niet schoon met schoonmaakmiddel. Gebruik alleen een droge of vochtige microvezeldoek.
- Gebruik geen stromend water of hogedrukspuit.

Reparatie

Indien je lader reparatie nodig heeft, neem dan contact op met je Easee-leverancier.

Retourzendingen en klachten

Neem contact op met je leverancier of de klantenservice van Easee voor het retourneren en reclameren van je product.

Klantenservice

Download de meest recente handleidingen, vind antwoorden op veelgestelde vragen, en ontdek nuttige documenten en video's voor je product op support.easee.com.

Praktische gegevens

Garantie

Het apparaat is vrij van materiaaldefecten en is in overeenstemming met de wet- en regelgeving voor consumentenbescherming in het land waar het product is gekocht. Alle correct geïnstalleerde Easee-hardware valt onder onze beperkte garantie van 5 jaar*. Als je lader binnen deze garantieperiode moet worden gerepareerd, neem dan contact op met je Easee-leverancier. Meer informatie is te vinden op support.easee.com.

*Sommige landen hebben mogelijk een verlengde garantie.

Contactgegevens

Easee ASA
Vassbotnen 23
4033 Stavanger, Noorwegen
Org. nr: 920 292 046

Je kunt aanvullende contactgegevens voor je land vinden op easee.com.

De informatie in dit document is alleen voor informatieve doeleinden, wordt zo geleverd en kan zonder voorafgaande kennisgeving worden gewijzigd. Easee ASA, inclusief haar dochterondernemingen, aanvaardt geen enkele aansprakelijkheid voor de juistheid of volledigheid van de informatie en illustraties, en is niet aansprakelijk of verantwoordelijk voor uw overwegingen, beoordelingen, beslissingen of het ontbreken daarvan of ander gebruik van de informatie in dit document.

Geen enkel deel van deze publicatie mag opnieuw worden gepubliceerd, gereproduceerd, overgedragen of hergebruikt in enige andere vorm, op welke wijze of in welke vorm dan ook, voor eigen gebruik of voor gebruik door derden, tenzij schriftelijk anders is overeengekomen met Easee of haar dochterondernemingen. Elk toegestaan gebruik moet altijd gebeuren in overeenstemming met goede praktijken en ervoor zorgen dat er geen schade kan worden toegebracht aan Easee of door misleiding van de consument.

Easee en producten, productnamen, handelsmerken en slogans van Easee, al dan niet geregistreerd, zijn intellectueel eigendom van Easee en mogen niet zonder voorafgaande schriftelijke toestemming van Easee worden gebruikt. Alle andere genoemde producten en diensten kunnen handelsmerken of dienstmerken zijn van hun respectieve eigenaars.

Februari 2025 - Versie 1.08
© 2025 door Easee ASA. Alle rechten voorbehouden.